



Automobile Club d'Italia

COMMISSIONE SPORTIVA AUTOMOBILISTICA ITALIANA

**SCHEDA D'OMOLOGAZIONE
TELAIO Baby Kart**

Form. OT60B

N. OMOL.
33/TB/09

| | |
|-------------------------------|---|
| Costruttore | CRG Spa |
| Marca | MARANELLO |
| Modello | RS5 |
| Periodo d'omologazione | 1° settembre 2005 – 31 dicembre 2009 |



**FOTO DEL TELAIO COMPLETO IDENTICO AD UNO DEI MODELLI PRESENTATI
ALL'ISPEZIONE, SENZA CARROZZERIE E SENZA PNEUMATICI**

Firma e timbro della CSAI



Glauco

Firma e timbro del costruttore

CRG Spa

A

DESSIN TECHNIQUE DELLA SCOCCA

Il disegno tecnico serve ad identificare la struttura e la geometria del telaio

VISTA DALL'ALTO

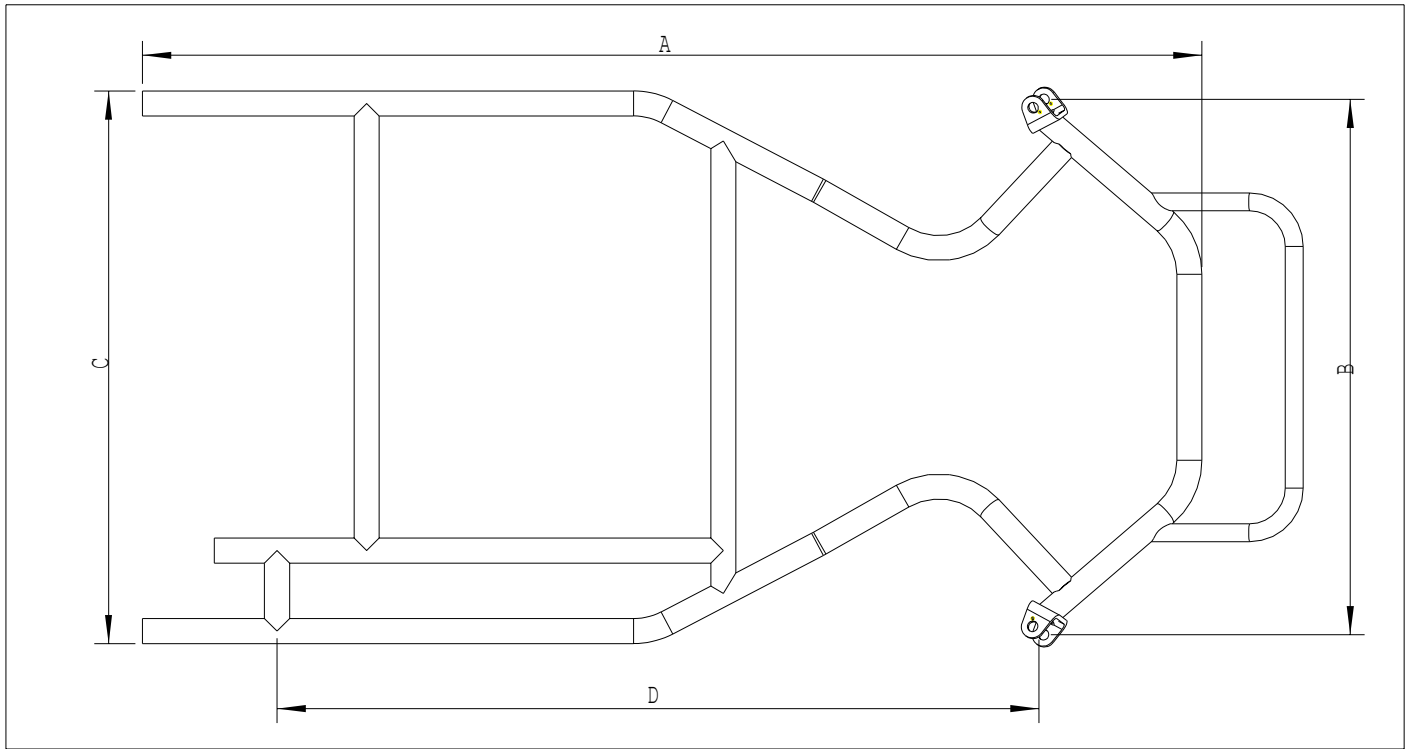

VISTA DI LATO

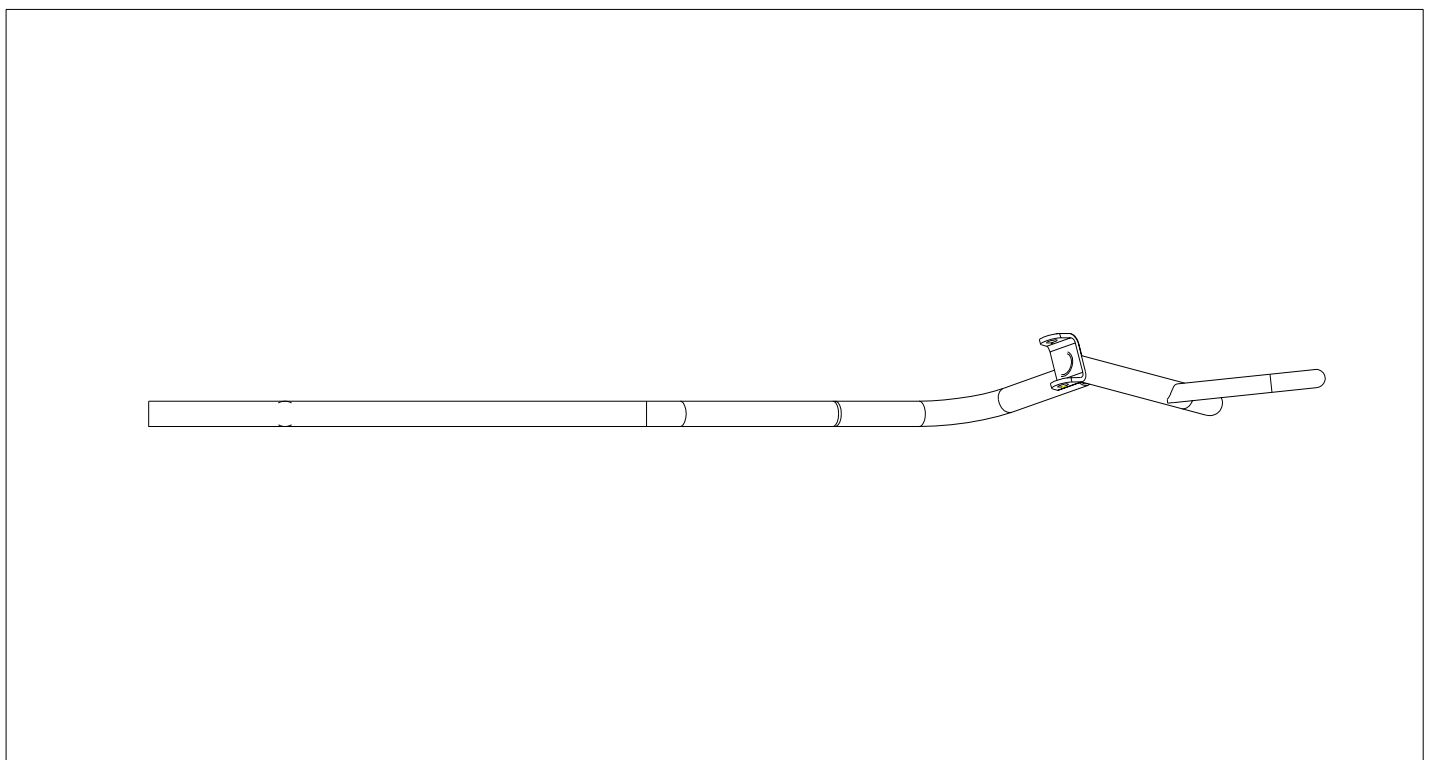

| B | DIMENSIONI | |
|--|--------------------------|--|
| 1. Scocca | | |
| Quota A: 1160 mm +/- 10mm | Quota B: 585 mm +/- 10mm | |
| Quota C: 618 mm +/- 10mm | Quota D: 850 mm +/-5mm | |
| I pezzi che compongono il telaio devono essere marcati e codificati dal Costruttore. | | |
| Larghezza max fuori tutto | mm. 1.160 (+/- 5 mm) | |
| Assale: in materiale magnetico, monopezzo; Ø 30, forato, spessore min. 4,9 mm. Lunghezza mm. 960,00 (+/- 10 mm.), peso gr. 2900 (+/-100 gr.) | | |
| Passo | mm 850 (+/- 5 mm.) | |
| Numero delle curve | 6 | |
| Cuscinetti sull'assale | 2 | |
| Tubi: diametro Ø mm. 28 X 2 (+/- 0,1 mm.); in materiale magnetico, di spessore dichiarato nella scheda di omologazione è escluso l'uso del titanio, del magnesio (e sue leghe) e delle fibre nobili (carbonio, klevlar, ecc.); | | |
| Numero dei tubi | 6 | |
| Freni a funzionamento Idraulico o Meccanico agente soltanto sulle ruote posteriori, con omologazione CSAI in corso di validità. | | |